

МБОУ ДО«Дворец детского (юношеского) творчества Всеволожского района».
Отдел физической культуры и спорта администрации Всеволожского района Ленинградской области.
Комитет по физической культуре и спорту Ленинградской области
Региональная общественная организация «Ассоциация спортивного туризма Ленинградской области».
Региональная спортивная федерация спортивного туризма Санкт-Петербурга

16 октября 2022 года

Ленинградская область, Всеволожский район, Всеволожск, Румболовский парк

УСЛОВИЯ СОРЕВНОВАНИЙ В ДИСЦИПЛИНЕ «ДИСТАНЦИЯ – ПЕШЕХОДНАЯ» короткая (спринт)

Класс дистанции: 2.

Длина дистанции – 1120 м.

Количество технических этапов: 6.

ОКВ: 20 минут.

- Соревнования проводятся в соответствии с Правилами вида спорта «Спортивный туризм», раздела 3, части 7 (в тексте указаны пункты правил данного раздела).
- По п. 1.3.11 все карабины, предоставленные в качестве ТО – неразъёмные.
- На дистанции применяется система электронной отметки, дополнительная информация о которой будет изложена в инструкции.
- На дистанции применяется бесштрафовая система оценки нарушений. Результат определяется с точностью до 0,1 секунды.
- За снятие с этапов (блоков этапов) Участнику после финиша назначается штрафное время, равное ОКВ дистанции, за каждое снятие с этапа (блока этапов), при этом снятие с блока этапов считается как одно снятие с этапа.
- Допускается перемещение участника по КОД и/или ПОД как в сторону ИС, так и в сторону ЦС этапа, при этом участник, начавший движение по ПОД в ОЗ этапа или начавший движение по КОД, обязан достичь ИС данного этапа.

Условные обозначения



 судейские перила
 организация перил

Схема дистанции.

Навесная переправа



145м

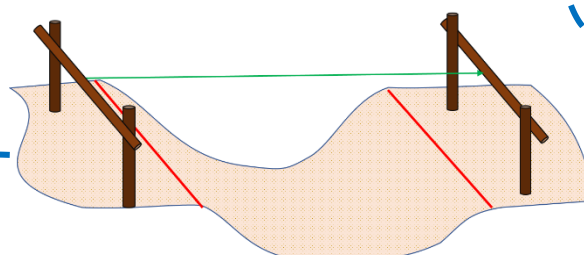
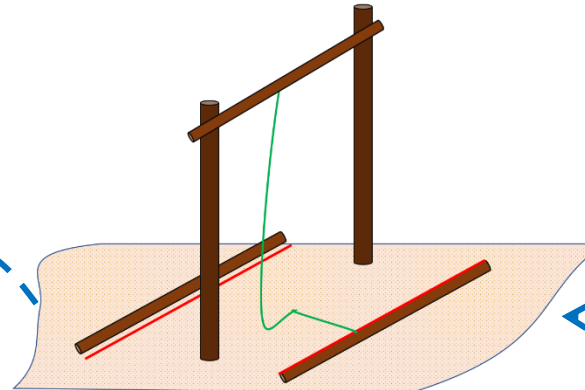

Переправа методом «вертикальный маятник»

325м

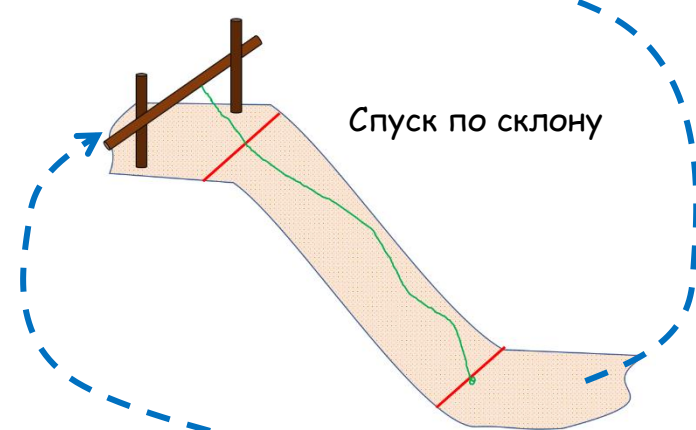

Спуск по склону

115м

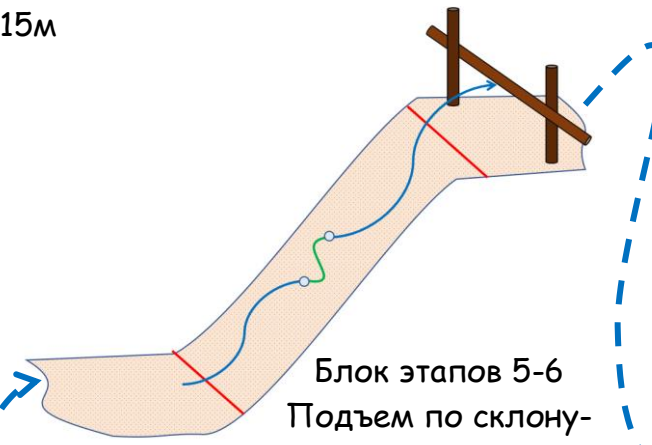

Блок этапов 5-6
Подъем по склону-
Подъем по склону

345м

Финиш



Старт



25м

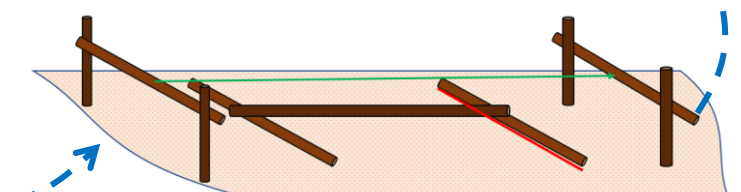

Переправа по бревну

165м

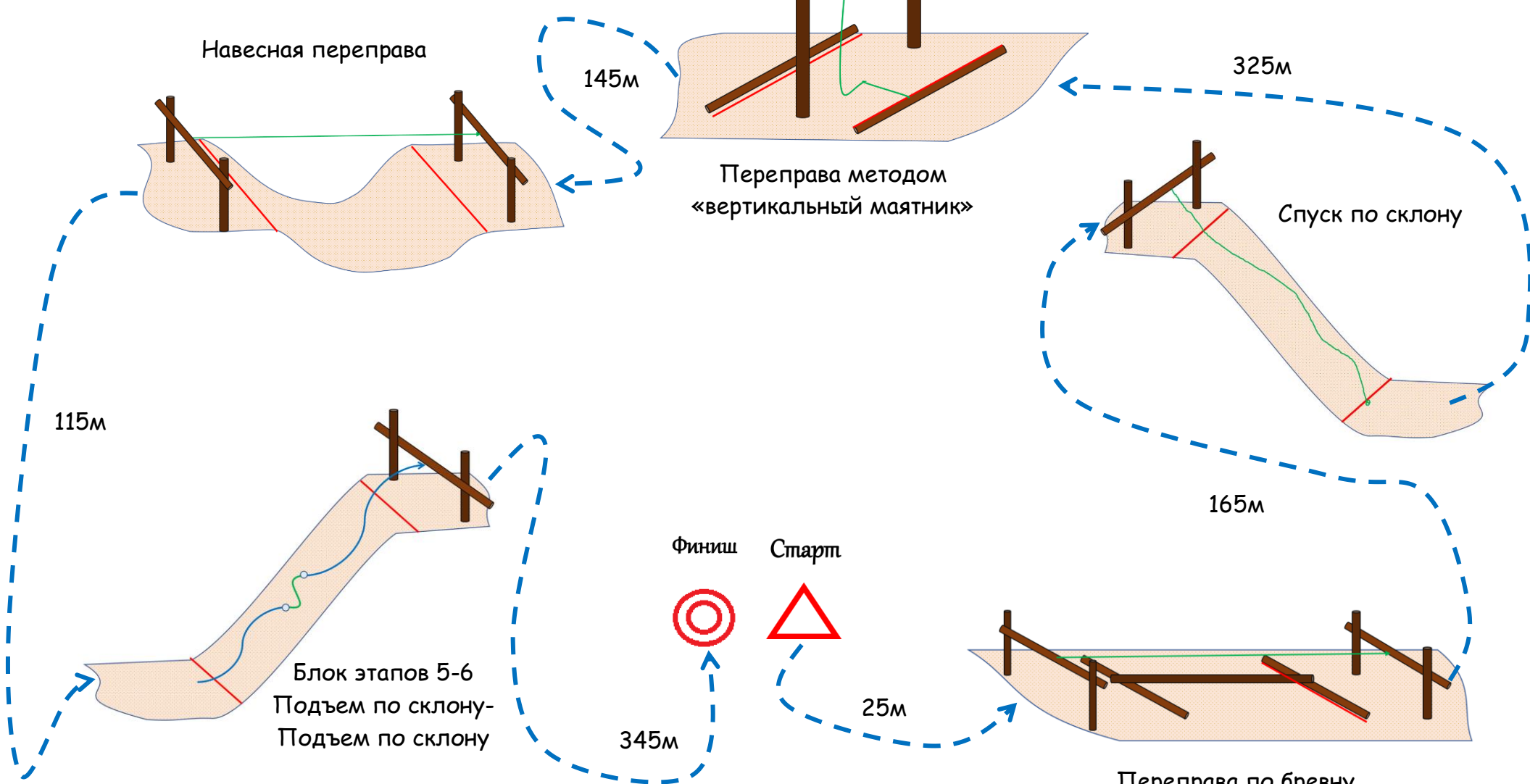

ПЕРЕЧЕНЬ ЭТАПОВ, ПАРАМЕТРЫ, ОБОРУДОВАНИЕ И УСЛОВИЯ ПРОХОЖДЕНИЯ

СТАРТ

Этап 1. Переправа по бревну. КВ – 5 мин

Оборудование этапа:

ИС – БЗ, КЛ – начало ОЗ.

Судейские перила.

ЦС – БЗ, КЛ – окончание ОЗ.

Действия: движение участника по п. 7.8.

Обратное движение: по КОД вдоль нитки этапа или по п. 7.8.

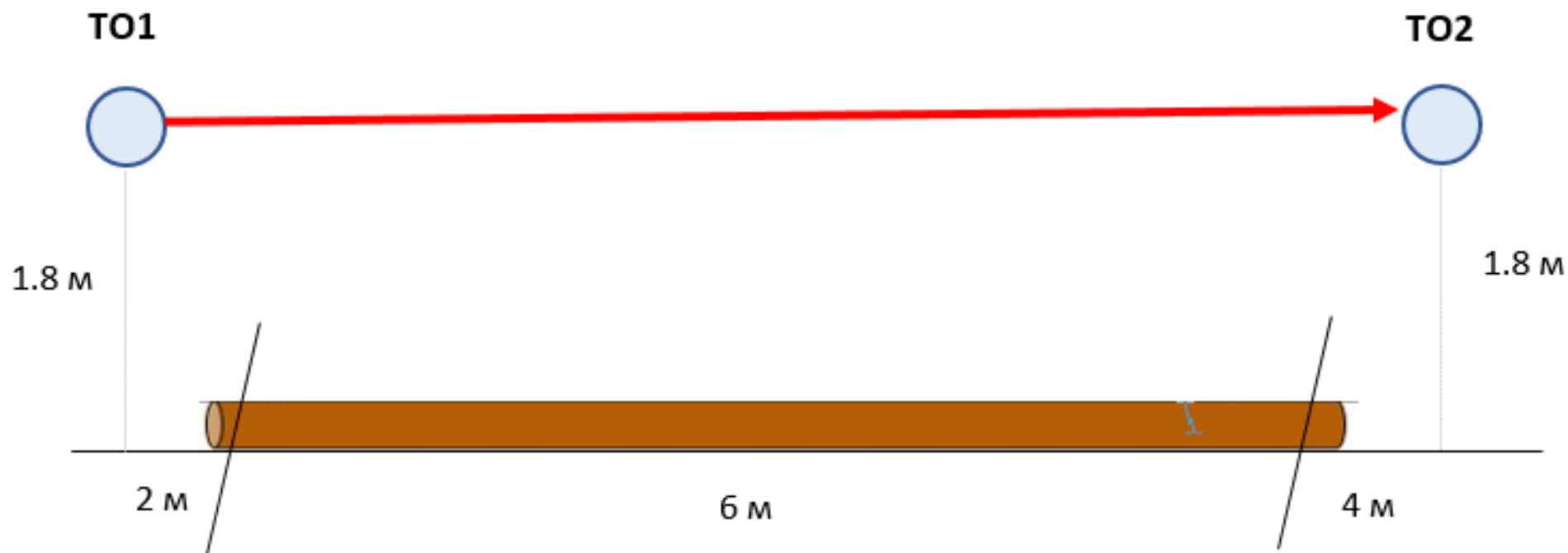

Этап 2. Спуск по склону. КВ – 5 мин

Оборудование этапа:

ИС – БЗ, КЛ – начало ОЗ.

Судейские перила.

ЦС – БЗ, КЛ – окончание ОЗ.

Действия: движение участника по п.7.10.

Обратное движение: по п.7.10.

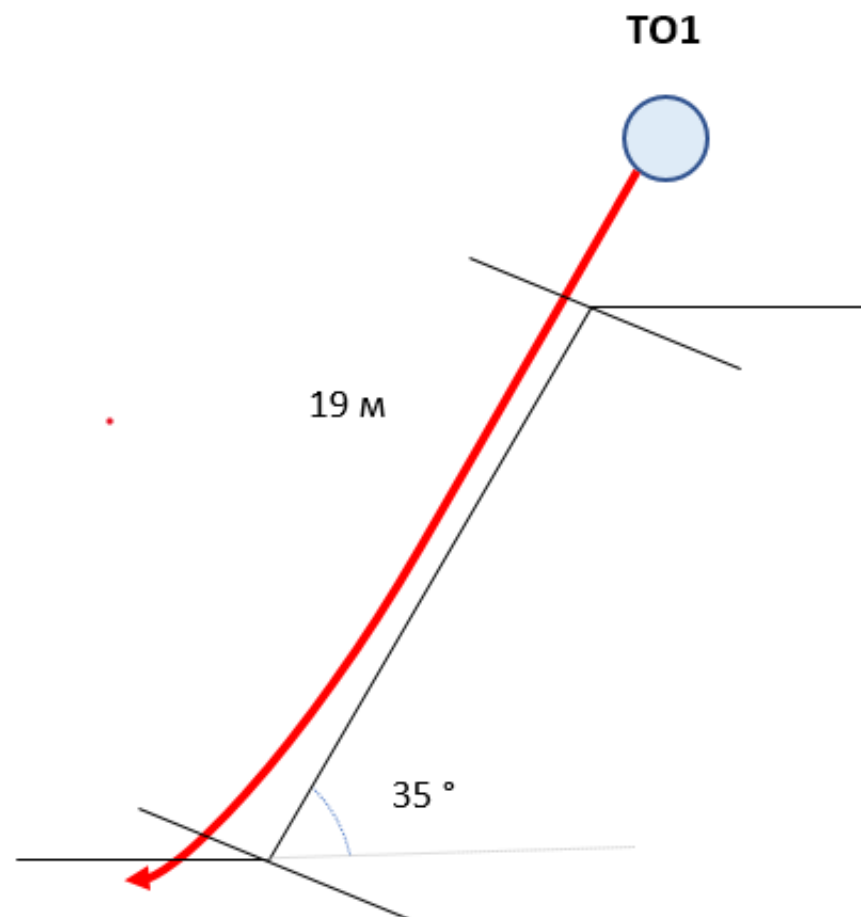

Этап 3. Переправа методом «вертикальный маятник». КВ – 5 мин

Оборудование этапа:

ИС – БЗ, КЛ – начало ОЗ.

Судейские перила.

ЦС – БЗ, КЛ – окончание ОЗ.

Действия: движение участника по п.7.15.

Обратное движение: по п.7.15 или по КОД вдоль своей нитки.

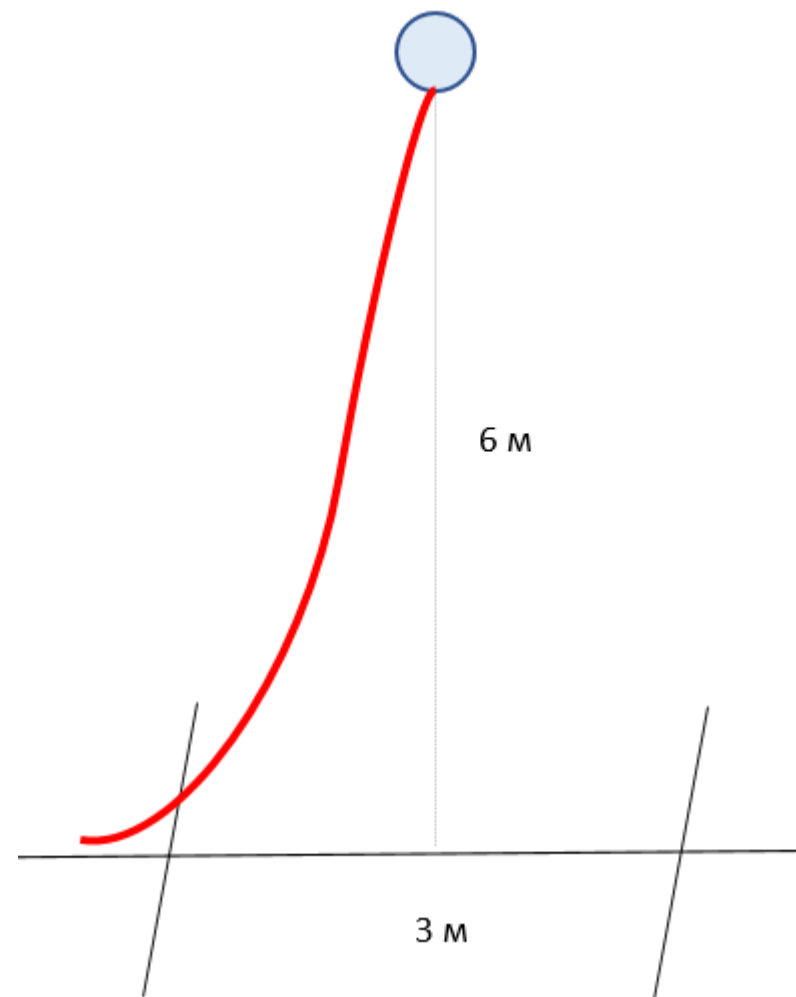

Этап 4. Навесная переправа. КВ – 5 мин

Оборудование этапа:

ИС – БЗ, КЛ – начало ОЗ.

Судейские перила.

ЦС – БЗ, КЛ – окончание ОЗ.

Действия: движение участника по п.7.9.

Обратное движение: по п. 7.9.

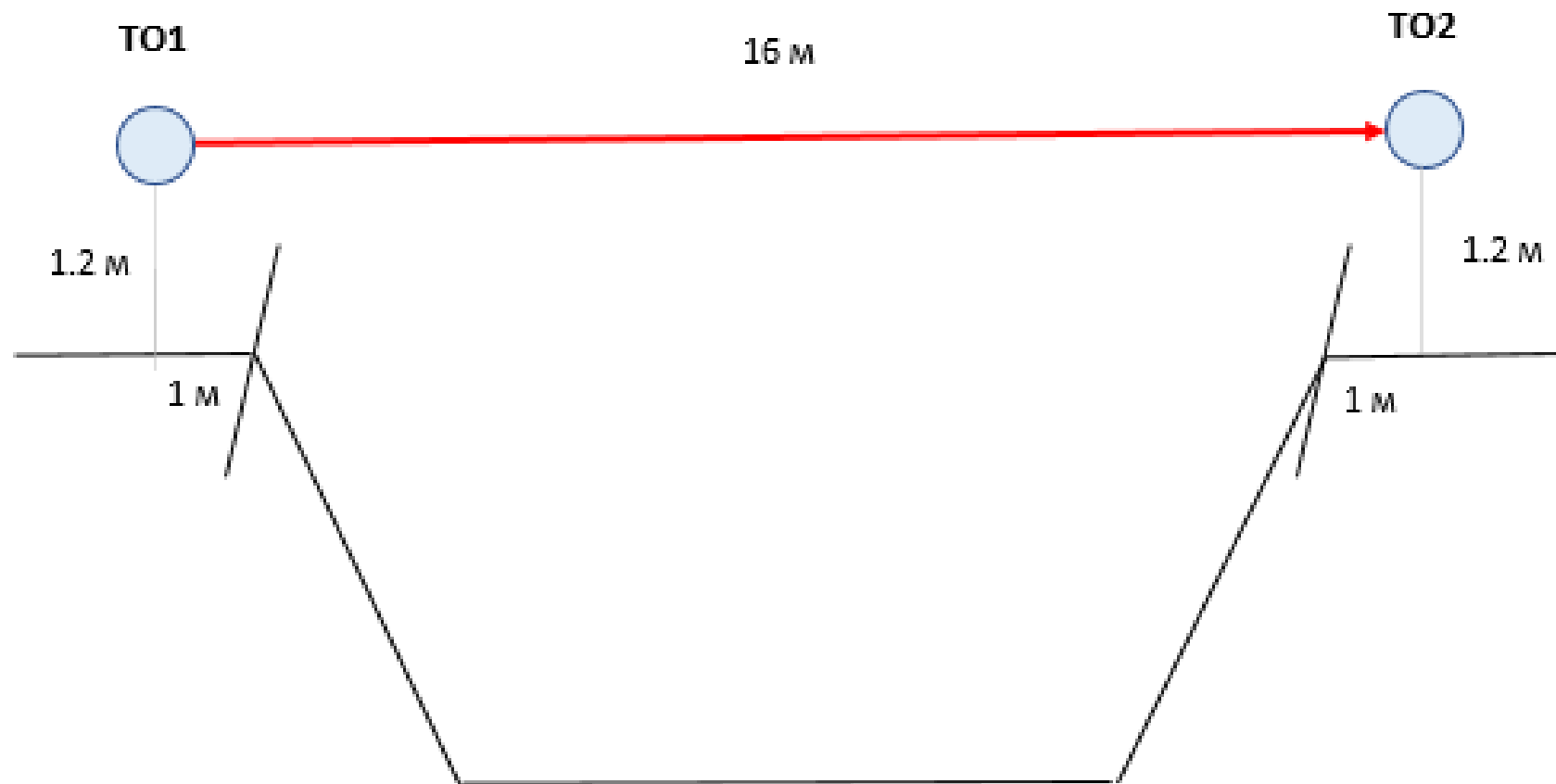

Блок этапов 5–6. Подъем по склону – подъем по склону. КВ – 10 мин

Участник проходит блок этапов в следующем порядке:

1. Проходит этап 5 по п. 7.10
2. Организует ТО1 по п. 7.10.12 (завязывает узел для постановки в ус самостраховки).
3. Проходит этап 6 по п. 7.10

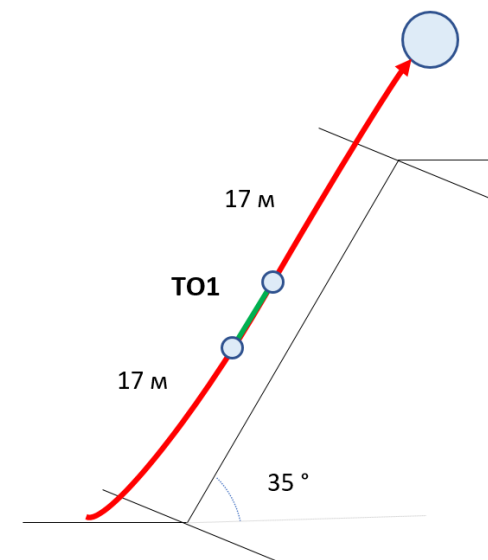

Этап 5. Подъем по склону.

Оборудование этапа:

ИС – БЗ, КЛ – начало ОЗ.

Судейские перила.

ЦС – ОЗ, отдельный участок перил для организации ТО (завязывания узла).

Действия:

1. движение участника по перилам этапа 5 п. 7.10
2. при достижении выделенного участка перил, участник завязывает на перилах узел (проводник-восьмёрка, двойной булинь, двойной проводник, австрийский проводник)
3. Встает на самостраховку в организованное ТО (узел).
4. После этого перестегивает жумар с перил этапа 5 на перила этапа 6.
5. Далее развязывает узел и проходит этап 6 по п. 7.10

Обратное движение: по п. 7.10.

Этап 6. Подъем по склону.

Оборудование этапа:

ИС – ОЗ, отдельный участок перил для организации ТО

Судейские перила.

ЦС – БЗ, КЛ – окончание ОЗ.

Действия: движение участника по п.п. 7.10.

Обратное движение: по п.п. 7.10. по ПОД до ИС этапа 5

ФИНИШ